

Optimale Einstellung der Rollenböcke (unter Beachtung der örtlichen Gegebenheiten)

- Hinteren und vorderen Kopfdeckel entfernen, um Istzustand festzustellen
- Jeweils als erstes Rollenböcke im rechten Winkel zur C-Schiene einstellen (dazu Muttern nach oben bzw. nach unten drehen), Rollenbock auswinkeln

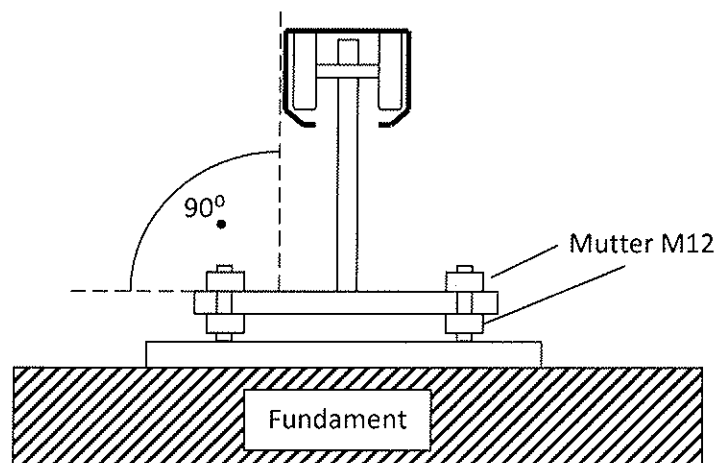

- Danach Rollenböcke in Linie zueinander einstellen (von oben sichtbare Muttern auf Rollenbock locker drehen und Rollenbock entsprechend justieren)

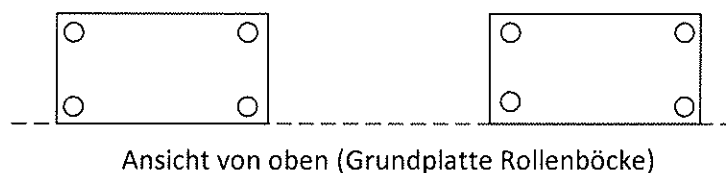

- Torblattmitte in Mitte der Rollenböcke stellen (zum Lastausgleich)
Die Stellschraube (x) bis zum Anschlag fest nach oben drehen.
Danach ca. eine halbe Umdrehung wieder zurück stellen und kontern.

